

WANDMONTAGE

wall fixation - fixation murale

Träger an die Wand fest anschrauben

screw brackets on the wall – visser les supports au mur



ersten Träger
befestigen

fix first bracket

fixer premier support



zweiten Träger
befestigen

fix second bracket

fixer deuxième support

- Designprofil auf die Träger setzen (Handschuhe benutzen um Verschmutzungen und Beschädigungen zu vermeiden!)
- Madenschrauben auf beiden Trägerseiten anziehen
- Put the design profile on the brackets (Use gloves to avoid dirt and damage!)
- Tighten the screw on both bracket sides.
- Mettre le profilé design sur les supports (Utiliser gants afin d'éviter saleté et endommagement !)
- Serrer les vis sur les deux côtés des supports.



- Unterprofil mittig am Stoff ausrichten
- align bottom profile with fabric
- aligner le profilé bas sur le tissu

3

Achtung

attention – attention

Kinder können sich in den Schlingen von Schnüren, Ketten oder Gurten zur Bedienung von Sicht- und Sonnenschutzeinrichtungen verfangen oder sich Schnüre um den Hals wickeln und sich unter Umständen dadurch strangulieren. Schnüre, Ketten und Gurte sind außer Reichweite von Kindern zu halten, um Verwicklungen und Strangulierungen zu vermeiden. Betten, Kinderbetten und Möbel sind entfernt von Bedienungen für Sicht- und Sonnenschutzeinrichtungen aufzustellen.

Children can get caught in the loops of cords, chains or straps that operate window coverings or they can wrap cords around their necks and strangle thereby. Keep cords, chains and straps out of reach of children to avoid entanglement and strangulation. Move beds, cots and furniture away from window covering operations.

Les enfants peuvent se prendre dans cordons, chaînettes ou courroies qui actionnent les stores de protection solaire et visuelle ou ils peuvent enrouler les cordons autour leur cou et ainsi s'étouffer. Maintenez les cordons, chaînettes et courroies hors de portée des enfants pour éviter de s'étouffer ou de s'emmêler. Placez les lits, berceaux et meubles à l'écart des manipulations des stores de protection solaire et visuelle.

Entspricht EN 13120

according to EN 13120 – selon EN 13120



799028340

■ Rollos

roller blinds – stores enrouleurs

Doppelrollo

Designprofil

double roller blind – design profile

store enrouleur double – profilé design

Montage- und Bedienungsanleitung

assembly and operating instructions

notice de montage et mode d'emploi

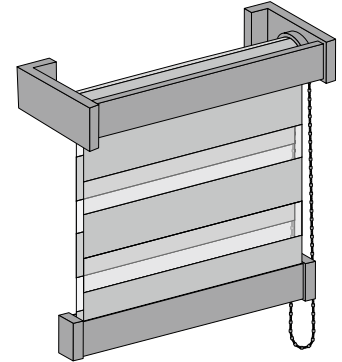

799 028 340

technische Änderungen vorbehalten

11 / 2012

subject to technical change

sous réserve de modifications techniques

A allgemeine Hinweise

general advice – indications générales

PFLEGEHINWEISE

Staub abbürsten. Bei leichten Verschmutzungen des Rollostoffes ein mildes Reinigungsmittel mit Wasser verdünnen, vorsichtig wischen, nicht reiben, nicht durchnässen, keine Lösungsmittel verwenden.

MAINTENANCE INSTRUCTIONS

Brush off dust. For light dirt of the roller blinds fabric dilute mild detergent with water, wipe carefully, do not rub and drench, and do not use solvents.

CONSEILS D'ENTRETIEN

Brosser la poussière. Pour ombres légères du tissu diluer un détergent doux avec de l'eau, lessiver prudemment, ne pas frotter, ne pas tremper, ne pas utiliser de solvants.

BEDIENUNGSHINWEISE

Das Rollo wird über eine Endloskette bedient. Dadurch kann die Transparenz jederzeit ganz individuell reguliert werden.

OPERATING INSTRUCTIONS

The roller blind is operated by an endless chain. In this way the transparency can always be regulated individually.

MODE D'EMPLOI

Le store est manipulé par une chaînette sans fin. Ainsi la transparence peut toujours être réglée individuellement.

BENÖTIGTE WERKZEUGE

necessary tools – outillage nécessaires

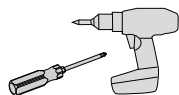

Kreuzschlitz-Schraubendreher /
Akkuschrauber

crosstip screwdriver / cordless screwdriver

tournevis cruciforme / visseuse sans fil



Sechskantstiftschlüssel (im Lieferumfang enthalten)

hexagon key (included in delivery)

clé imbus (inclus dans la livraison)

1

MONTAGEHINWEISE

Bei der Montage der Wandträger bitte beachten, dass auf jeder Seite zum Bohrloch 20 mm von der Bestellbreite (Außenkante Träger) abgezogen werden müssen. (siehe Bohrmaß)

ASSEMBLY INSTRUCTIONS

Please note that on each side there has to be a deduction of 20 mm from the ordered width (outside edge) when installing the wall brackets to the hole. (see drilling measure)

INDICATIONS DE MONTAGE

Lors du montage des supports muraux noter que 20 mm au trou de la largeur de commande (bord extérieur du support) doit être retranché sur chaque côté. (voir dimension de perçage)

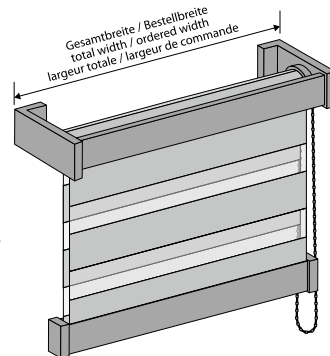

B Trägermontage

bracket fixation – fixation des supports

BOHRMASS

drilling measure – dimension de perçage

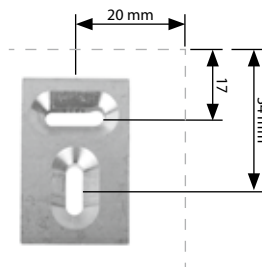
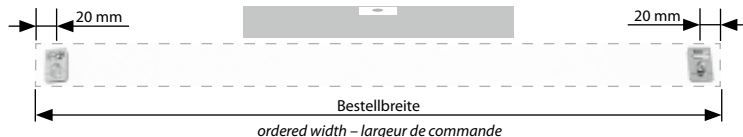

Doppelrolloträger
bracket – support

2